

**Mercedes-Benz
Reiseomnibusse**

O 404 SHD



Reisen Sie Mercedes



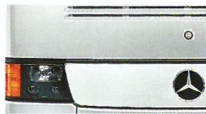

Die Zukunft des Busreisens

Der O 404 SHD	4
Die O 404 Familie	5



Die Technik

Über Motoren und Antrieb	6
Zur Sicherheit: Achsen, Bremsen, Lenkung	8
Am Fahrer-Arbeitsplatz	9
Für behagliches Reisen: Heizung, Lüftung, Klima	10



Die inneren Werte

Über Komfort und Ausstattung	12
O 404 SHD – Abmessungen und Interieur	14
O 404 SHD – Ausstattungsbeschreibung	16



Der Mercedes-Benz Mehrwert

Die Betreuungsleistungen	18
--------------------------	-----------



Bitte einsteigen

3

Ihr Unternehmen unter einem guten Stern

Das verspricht Ihnen ein Mercedes-Benz Reiseomnibus der O 404 Familie für Ihren Geschäftserfolg. Und wie er dieses Versprechen – Kilometer für Kilometer, Reise für Reise – einlöst, zeigen wir Ihnen in dieser Broschüre. Hier erfahren Sie, warum ein O 404 so ist wie er ist: Hart im Nehmen. Aber sanft zur Umwelt. Großzügig zu Ihren Fahrgästen. Aber kleinlich, wenn's um Ihr Geld geht. Und vor allem zuverlässig, was die Sicherheit aller seiner Insassen anbelangt. All das ist das Ergebnis unserer Forschung, unserer Ideen, unserer herausragenden Technik und nicht zuletzt der bewährten Mercedes-Benz Qualität. Hinzu kommt das persönliche Engagement unserer Mitarbeiter, die Ihnen einen Service bieten, der seinesgleichen sucht. Und... der Sie stets noch ein Stückchen weiterbringt. Reisen Sie Mercedes. Wir versprechen Ihnen: Ihr Unternehmen steht damit unter einem guten Stern.



Die Anziehungskraft
des Sterns für
Ihren unternehmerischen Erfolg

Ihr Traumschiff für die Straße: der O 404 SHD



Sternfahrten auf höchstem Niveau: der O 404 SHD

Er ist einfach super ...

... dieser außergewöhnlich exklusive Superhochdecker-Fernreisebus, der auch lange Reisen zu einem ganz besonderen Erlebnis werden läßt. Ob er Kulturfreunde in die Mailänder Oper, Winterfreunde zum Ski-Erlebnis oder Studienreisende nach Paris bringt – er bietet wirklich alles, was Fahrer und Fahrgäste von einem Traumschiff für die Straße erwarten: Unabhängigkeit auf Urlaubsreisen; Ausstattung und Komfort für höchste Ansprüche. Und die überragende Technik der O 404 Reisebusfamilie.

Es liegt in der Familie:

Das überaus attraktive Erscheinungsbild des O 404! Ästhetisch und formschön hinterläßt es immer und überall einen her-

vorragenden, bleibenden Eindruck. Was Sie jedoch noch mehr beeindruckt wird, ist der günstige cW-Wert von unter 0,4, der sich durch die perfekte Form ergibt. Und der nicht nur die Fahrgeräusche reduziert, sondern auch den Kraftstoffverbrauch.

Mit einer Höhe von 3,75 m ist der SHD der größte in der O 404-Familie. Sein großzügiger Unterbau bietet beste Möglichkeiten für wünschenswerte Sonderbauten: eine Fahrerschlafkabine zum Beispiel, Küche, Toilette und mehr. Dabei bleibt immer noch viel Platz für jede Menge Gepäck. Und für Ihre Fahrgäste viel Platz zum Träumen ...





Wohlfühlen im O 404 SHD

5



Nur echt mit diesem Zeichen: Die O 404-Reiseomnibus-Familie: Der O 404 RH, der O 404 RHD, der O 404 SHD

Wir sind davon überzeugt, mit dem O 404 unser Ziel erreicht zu haben: Einen Reiseomnibus zu bauen, der die Nachfolge eines wahren Klassikers antreten kann. Dieses Vorbild ist der O 303, der über eine Produktionszeit von 18 Jahren hinweg zum Maßstab des Reisebusses geworden ist. Um die hohe Akzeptanz des O 303 noch zu übertreffen ... dafür bringt der O 404 die denkbar besten Voraussetzungen mit: ein überaus attraktives Erscheinungsbild, überdurchschnittlichen Innenraumkomfort und fortschrittliche Technik. Er verkörpert eine neue Qualität des Busreisens. Und verspricht Ihnen überlegende Gesamtwirtschaftlichkeit im täglichen Einsatz. Aber überzeugen Sie sich selbst ...

Maximale Stabilität bei minimiertem Gewicht

Das ist das Ergebnis der neuen O 404 Konstruktion. Unsere Erfahrung – als der älteste Automobilbauer der Welt – machten es möglich, die Preßteil-Technik erstmals auch im Omnibusbau konsequent einzusetzen. So bestehen O 404 Karosserieteile – wie zum Beispiel der gesamte Vorbau, Seitenwand-

säulen und Unterbauträger – aus tiefgezogenen Halbschalen, die punktgeschweißt werden und dadurch über größte Stabilität verfügen. Die schwingungsarme Aufbaustruktur des Karosseriekörpers leistet zudem einen wesentlichen Beitrag zum herausragenden Fahrkomfort des O 404.

Der Aufbau des O 404 wurde vor allem an den kritischen Stellen optimiert. So exakt wie im Flugzeugbau ist die Materialstärke der Strukturbauteile auf die tatsächliche Belastung ausgerichtet: So wenig Material wie möglich, so viel wie nötig! Mehr Stabilität, aber weniger Gewicht. Und damit auch weniger Kraftstoffverbrauch.

Für die Umwelt, gegen den Rost:

Dafür steht die Kathodische Tauchlackierung. Dieses Verfahren, bei dem wir in einem Arbeitsgang die gesamte Karosserie des Omnibusses in ein Wasserlack-Tauchbad absenken, haben wir in unserem Werk Mannheim in dieser Form als erster Omnibushersteller eingeführt. Das Prinzip ist ganz einfach: Im kathodischen Tauch-

bad werden Farbstoffe und Karosserie positiv bzw. negativ geladen und ziehen sich gegenseitig an. Es entsteht – bei geringem Lackverbrauch und ohne 'belastenden' Lack-schlamm – eine gleichmäßige Farbschicht, gegen die der Rost keine Chance hat. Und die Ihrem O 404 ein langes Busleben garantiert.

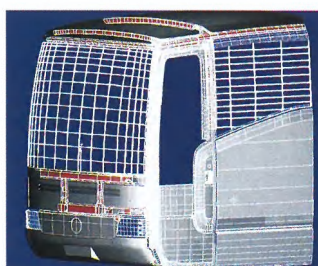

Die Konstruktion des Aufbaus gewährleistet höchstmögliche Sicherheit in der Fahrgastzelle und erfüllt mehr als die vorgeschriebene Überrollfestigkeit nach Richtlinie ECE 66

Serienmäßig wartungsfreundlich

Damit Sie später einmal keine Zeit verlieren, werden bereits in der Montage die günstigsten Voraussetzungen für Wartung und Pflege mit 'eingebaut'. Sie können sich auf unsere Erfahrung als Großserienhersteller verlassen: Alle Teile und Leitungen finden Sie immer dort, wo sie hingehören. Bei allen Fahrzeugen der O 404 Familie. Beim RH, RHD und SHD.



Die Kathodische Tauchlackierung: Mittels dieser umweltschonenden Grundierung auf Wasserlackbasis wird der O 404 rundum und bis in den kleinsten Winkel versiegelt



Antrieb

6

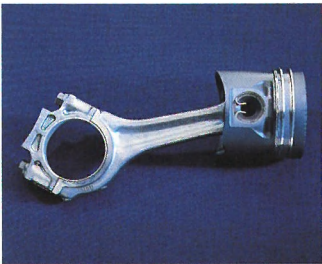
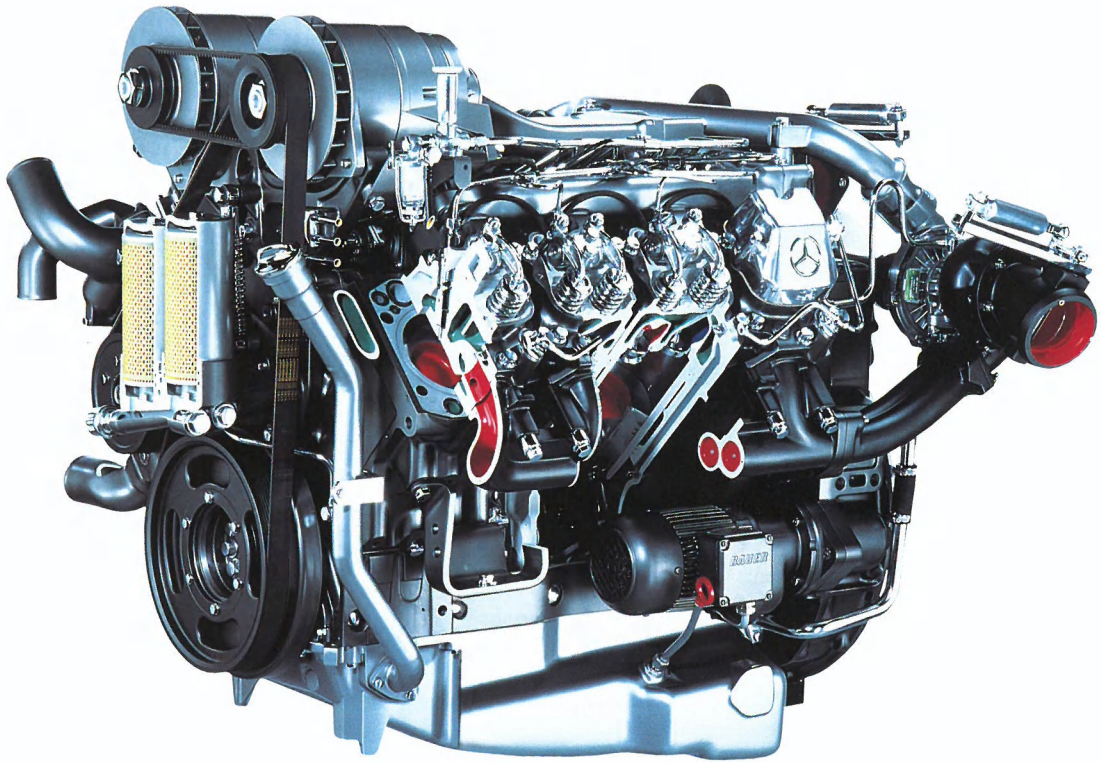

Saubere Arbeit ...

... leisten unsere LEV-Motoren gleich in zweierlei Hinsicht: Durch den hohen Einspritzdruck und die optimierte Einspritzcharakteristik wird die Schadstoffemission deutlich gesenkt. Wie der Name schon sagt: 'Low Emission Vehicle'. Und was Sie erwarten: Wirtschaftlichkeit!

Serienmäßig werden Mercedes-Benz O 404 Reiseomnibusse mit Motoren, die der zur Zeit gültigen Euro 1-Norm entsprechen, ausgerüstet. Wenn Sie es wünschen, können wir Ihnen heute schon (im Herbst '94) einen Motor liefern, der die Norm von morgen erfüllt: Euro 2. Motoren dieser Generation stoßen nochmals rund 60 % weniger Rußpartikel und rund 12 % weniger gasförmige Schadstoffe aus als ihre Vorgänger. Das macht

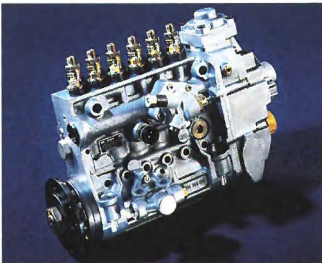

sich für Sie nicht zuletzt beim Wiederverkauf bezahlt: Wenn Sie heute ein Fahrzeug mit Euro 2-Motor anschaffen, verfügen Sie schon bei der Einführung der neuen Norm 1996 über einen Gebrauchten auf höchstem technischen Niveau.

Der geeignete Antrieb für Ihren Einsatzzweck

Unser praxisgerechtes Motorenprogramm ist ganz auf Ihren Bedarf eingestellt. Je nach Ein-

satzzweck Ihres O 404 SHD – ob eher im Flachland oder im Gebirge – erreichen Sie mit 250 oder 280 kW in jedem Fall bestmögliche Leistungs- und Drehmomentcharakteristik und somit hohe Durchschnittsgeschwindigkeiten.

Ganz gleich, ob Euro 1 oder Euro 2: Mercedes-Benz Qualität bürgt immer für Langlebigkeit, Robustheit, geringe Reparaturanfälligkeit und lange Wartungs-

Motor	Leistung kW (PS) bei 1/min	Drehmoment Nm bei 1/min
OM 441 LA (Euro 1)	250 (340) / 2100	1450/1200
OM 402 LA (Euro 1)	280 (381) / 2100	1700/1200
OM 441 LA (Euro 2)	250 (340) / 2100	1600/1200
OM 442 LA (Euro 2)	280 (381) / 2100	1700/1200
OM 442 LA (Euro 2)	280 (381) / 2100	1850/1200

Serienmäßig wird der O 404 SHD mit Motoren, die der derzeit (1994) gültigen Euro 1-Norm entsprechen, geliefert. Die Ausrüstung mit Euro 2-Motoren erfolgt auf Wunsch.



Low Emission Vehicle

Mehr Wert für Sie und unsere Umwelt:
Unsere LEV-Motoren

Das wirtschaftlichste Team im Omnibus

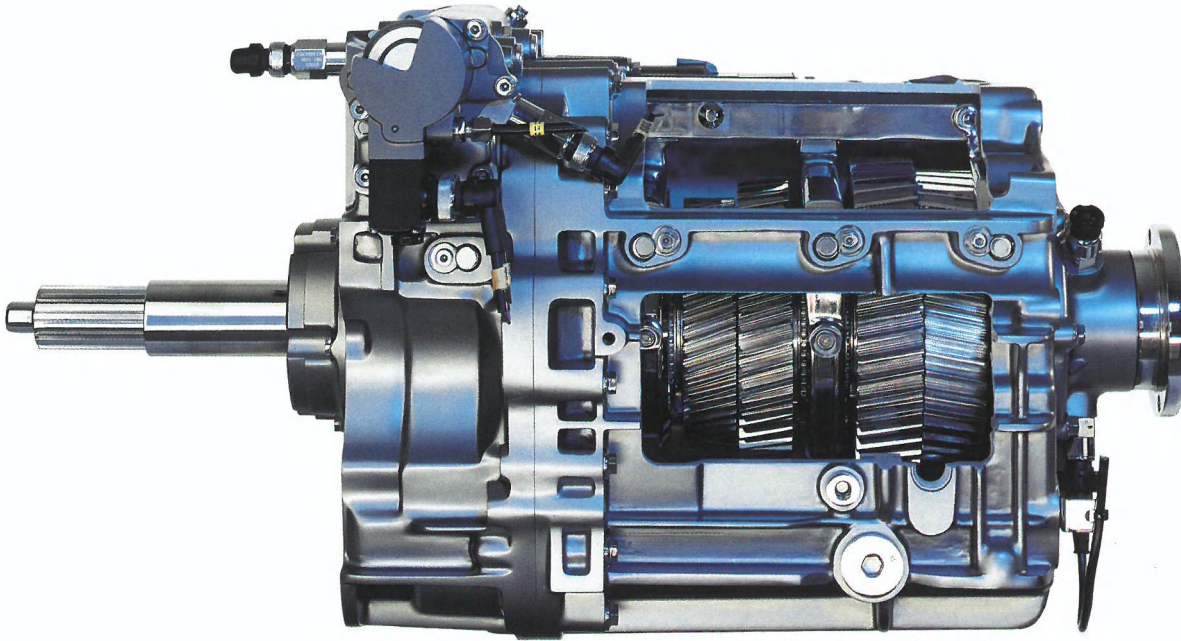

intervalle. Und die Umweltverträglichkeit unserer Motoren garantiert Ihnen auch in Zukunft grenzenlose, freie Fahrt in ganz Europa.

Und noch eine Spezialität unseres Hauses:

Das Mercedes-Benz 6-Gang-Getriebe! Es ist praxisgerecht abgestuft, und die Gänge sind einfach und präzise zu schalten. Durch die geschliffene Hochverzahnung aller Getrieberäder laufen Hinterachse und Differential besonders leise. Das Gewicht des Getriebes wird durch das Aluminium-Gehäuse auf 195 Kilogramm reduziert.

Die sogenannte geometrische Spreizung, bei der die Abstufung vom kleinsten bis zum größten Gang kontinuierlich enger wird, sorgt für eine besonders gleichmäßige Fahrweise. Und dafür, daß sich der Motor

immer im günstigsten Drehzahlbereich bewegen kann. Das ist Mercedes-Benz Teamwork für besonders wirtschaftliches Fahren! Und natürlich auch für höchsten Fahrkomfort – ob auf der Autobahn oder im 'Stop and Go'-Verkehr.

Ihr Euro 1-Antriebsteam

Wenn in Ihrem O 404 SHD ein Euro 1-Motor 'arbeitet', so ist serienmäßig das Mercedes-Benz 6-Gang-Getriebe mit eingebaut. Ebenfalls Serie ist die elektronisch pneumatische Schaltung (EPS). Das Gute daran: EPS nimmt dem Fahrer fast vollständig die Schaltarbeit ab. Für noch mehr Entlastung und Sicherheit am Fahrerarbeitsplatz.

Ihr Euro 2-Antriebsteam

Wenn Sie Ihren O 404 SHD heute bereits mit einem Euro 2-Motor ausstatten möchten, liefern wir Ihnen das Mercedes-Benz 6-Gang-Getriebe mit EPS

oder das ZF-8-Gang-Getriebe mit automatisierter Vorwähl-schaltung (AVS); beide auf Wunsch auch als Schaltgetriebe. Und auch hier können Sie sich im Reisealltag über effizientes Teamwork, günstigste Drehzahlen und eine leichtgängige Schaltung freuen.



EPS: Weil sich Ihr Fahrer auf die Straße konzentrieren soll, und nicht aufs Schalten



Worauf Sie sich verlassen können



Sicher ist sicher

9

... auf die vorbildliche Sicherheitstechnik und den beispielhaften Fahrkomfort, den ein O 404 von Mercedes-Benz auf Ihre Reisen mitbringt.

Die Komfort-Vorderachse ... mit Einzelradaufhängung, die im Prinzip mit der Raumlenkerachse der Mercedes-PKW vergleichbar ist, sorgt für optimale aktive Sicherheit. Durch die spezielle elastokinematische Auslegung wird hervorragende Bodenhaftung erreicht. Und das gerade bei holprigen Straßen, in Kurven und unter sonstigen extremen Bedingungen. Der O 404 kommt auch hier nicht ins Wanken. Sondern er unterstützt die Arbeit seines Fahrers durch die präzise Radführung und den hervorragenden Geradeauslauf!

Die Betriebsbremsen und weitere Sicherheitsreserven Da die Bremsen für die aktive Sicherheit eines Omnibusses doppelt und dreifach wichtig sind, ist ein O 404 gleich vierfach damit ausgestattet: und zwar mit Scheibenbremsen an Vorder- und Hinterachse! Hinzu kommen zusätzliche Sicherheitsreserven: ABS verhindert wirksam das Blockieren der Räder; und ASR ihr Durchdrehen. Das Bremssystem selbst arbeitet rein mit Druckluft und stellt auch in besonders kritischen Situationen seine Funktionstüchtigkeit unter

Beweis: Bei Vollbremsung aus hoher Geschwindigkeit ist ein Schiefziehen nahezu ausgeschlossen. Konstante Bremswirkung ist auch bei zunehmenden Betriebstemperaturen gewährleistet. Für noch mehr Sicherheit und für wirkungsvolle Entlastung

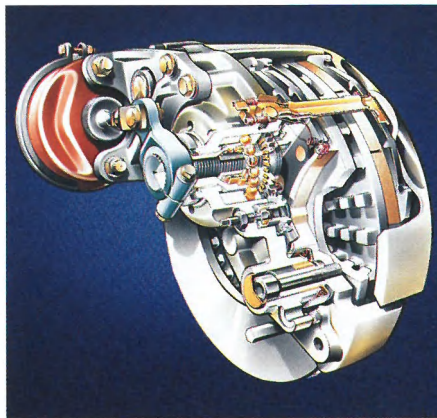

der Betriebsbremsen sorgt der Retarder. Er bremst aus hohen Geschwindigkeiten, ohne daß sich die Bremsbeläge erhitzen, und leistet gerade bei langen Bergabfahrten den größten Anteil an der Bremsarbeit. Der Retarder arbeitet verschleißfrei, die Wartung reduziert sich auf ein Minimum. Alles in allem: ein sehr genügsamer Beitrag zur Sicherheit, auf den Sie – je nach Ausstattungsvariante Ihres O 404 – serienmäßig zählen können. Damit nicht genug. Zusätzlich zum Retarder, zu ABS und ASR bauen wir auf Wunsch noch die Konstantdrossel, eine Zusatz-

Die Vorderachse mit Einzelradaufhängung: Steckt alles weg und bleibt ihrer Spur treu

bremse im Motor, ein. Gemeinsam steigern sie die Bremswirkung des Motors – je nach Gang – um 40 bis 100 Prozent. Sie verlängern das 'Leben' der Bremsbeläge und damit Ihre Wartungsintervalle. Für noch mehr Sicherheit und Wirtschaftlichkeit.

Innenbelüftete Druckluftscheibenbremsen gewährleisten optimale Sicherheit

Die leichte Lenkung

Enge Gassen, schmale Paßstraßen. Vorwärts rangieren, rückwärts rangieren. Alles kein Problem. Denn der Radeinschlag beim O 404 ist mit 56° so groß, daß sein Wendekreis mit 21,3 m umso kleiner bleibt.

Das Lenkgetriebe LS6 von Mercedes-Benz mit einer variablen Lenkübersetzung vermittelt dem Fahrer bei Schnellfahrt einen ausgezeichneten Straßenkontakt und ermöglicht bei Fahrten durch enge Kurven und beim Rangieren ein leichtgängiges, ermüdungsfreies Lenken. So kommt der O 404 mit Sicherheit (fast) überall durch. Verlassen Sie sich darauf.



Das beste Klima für konzentriertes Arbeiten



Ein angenehmes Arbeitsklima

... finden Fahrer und Reiseleiter im Cockpit des O 404. Die Bugheizung beheizt und belüftet die Arbeitsplätze unabhängig vom Fahrgastraum. In die Bugheizung kann außerdem ein separates Bugklimagerät integriert werden. Damit sich Fahrer und Reiseleiter so richtig Luft machen können, gibt es Individualdüsen und einen Pollen- und Feinstaubfilter – auf Wunsch sogar einen Aktivkohlefilter.

Zur Sicherheit am Arbeitsplatz

Neben besten Klimaverhältnissen zählen natürlich auch Ergonomie und Übersichtlichkeit des Fahrerarbeitsplatzes zu den Sicherheits-Mindestanforderungen, die ein O 404 immer maximal erfüllt. Alles im Blick, alles im Griff: Die Instrumententafel steht ganz im Dienst

des Fahrers. Bedien-, Kontroll- und Funktionsinstrumente sind zu Gruppen zusammengefaßt, liegen im direkten Blickfeld und sind sehr bequem zu erreichen. Auf Wunsch ist Ihr O 404 mit dem Fahrzeug-Diagnose-System (FDS) ausgestattet. Es gibt jederzeit zuverlässig Aufschluß über den Zustand aller fahrbetriebsrelevanten Teile. Es signalisiert nicht nur die Fehlerhaftigkeit eines Teils, sondern zeigt dem Fahrer in einer stufenlosen Anzeige von 0 – 300 auch die Dringlichkeit eines Werkstattbesuches an. Auch die nächste Wartung richtet sich nicht mehr stur nach Plan, sondern danach, wann sie tatsächlich nötig ist. Damit Sie nicht mehr unnötig Zeit und Geld investieren müssen.

Gute Sicht – gute Fahrt

Was von außen so eindrucksvoll das attraktive Erscheinungsbild des O 404 ausmacht, ist von innen gesehen ein wesentlicher Beitrag zur Sicherheit: Die großflächigen Fensterfronten, die Fahrer und Reiseleiter hervorragende Sichtverhältnisse gewähren. Für besten Überblick nach hinten und in den Fahrgastraum sorgen – je nach Ausstattung – die beheizbaren Außenspiegel bzw. der Innenspiegel, der sich ebenfalls vom Fahrerplatz aus elektrisch einstellen läßt. Und auch wenn die Sonne schon längst am Horizont verschwunden ist – die Polyellipsoid-Scheinwerfer (PES) weisen den Weg. Sie leuchten die Straße nach vorne, nach links und nach rechts hell und gleichmäßig aus. Für besseres Sehen und Gesehenwerden.

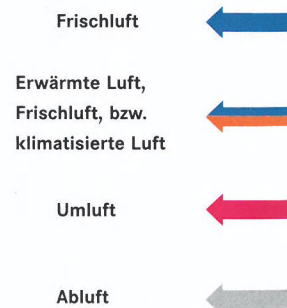
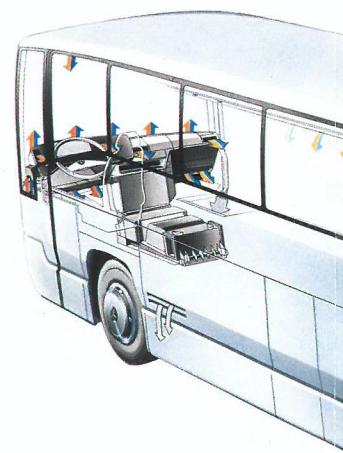

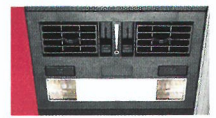

Raumklima

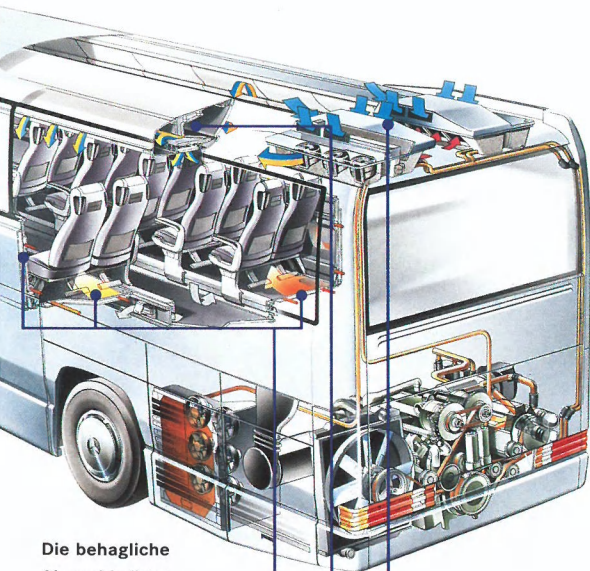

Die behagliche Abstrahlwärme entsteht durch die heißwasserdurchflossenen Flächen

Dachkanäle rechts und links für zugfreie Luftdurchströmung

Die flache Heizungs- und Klimaanlage ist platzsparend in den staubarmen Dachbereich des Hecks integriert

Ein behagliches Raumklima

Das ist das Ergebnis des optimalen Klimakonzeptes im O 404. Es wird mit Abstrahlwärme geheizt: über einen Wasserkreislauf, wartungsfrei und FCKW-frei. Die Heizflächen sind in Seitenwände und Fußboden integriert und wirken durch die Abstrahlwärme wie bei einer Fußbodenheizung in Häusern. Beste Voraussetzungen für ein behagliches und gesundes Reiseklima.

Je nach Ausstattung wird ab Werk die in das Heck des Daches integrierte Klimaanlage geliefert. Sie ist nicht nur in der heißen Jahreszeit und in südlichen Gefilden ein unverzichtbarer Reisebegleiter, sondern auch in der naßkalten Übergangszeit. Denn dann sorgt der Reheat-Betrieb für die Entfeuchtung der Luft und damit für beschlagfreie Scheiben; auf Knopfdruck und in Minuten-schnelle.

Hier können Sie aufatmen

... und tief durchatmen. Der hohe Luftdurchsatz im Innenraum des O 404 versorgt Fahrer und Fahrgäste ständig mit frischer Luft. Sie wird über einen Filter hundertmal pro Stunde vollständig ausgetauscht. Der Frischlufteintritt ist im Heckbereich des Daches verlegt. Und ist damit garantiert staubarm. Die Entlüftung erfolgt seitlich in den Podesten – durch den Kofferraum ins Freie. Die Abluftwärme wird so zur Temperierung des Kofferraums und als Wärmepolster unter dem Fußboden genutzt.

Die inneren Werte:

Hier kommen Sie auf Ihren Geschmack

Über Geschmack läßt sich bekanntlich streiten. Aber nicht über die Ausstattung eines O 404 Reiseomnibusses. Denn hier gibt es so viele Möglichkeiten und Extras, mit denen wir dafür sorgen können, daß wirklich keiner Ihrer Wünsche offen bleibt. Und auch in der Auswahl von Farben und Mustern des Interieurs sind Ihnen kaum Grenzen gesetzt. Wir können über alles reden – und werden bestimmt auf Ihren Geschmack kommen.

Größtmöglicher Reisekomfort

... trägt dazu bei, daß Urlaub und Entspannung für Ihre Fahrgäste bereits beim Einstieg in den O 404 SHD beginnen. Und nicht enden, auch wenn schon viele Reisestunden zurückgelegt worden sind.

Im Innenraum wurde an alles gedacht, was das Reisen behaglich und bequem macht. Alle Serviceelemente sind in

der Mitte über den Sitzplätzen angeordnet und bequem erreichbar. Der Mittelgang hat eine Stehhöhe von zwei Metern und ist rechts und links mit einem Lichtband versehen. Die Grundausstattungsfarbe des O 404 ist Aerograu oder Champignon. Sie läßt sich mit allen Stoffen und Farben hervorragend kombinieren. Und wer den Innenraum ganz edel bevorzugt, kann die Softline- oder Dreamline-Bestuhlung in Velours oder Leder wählen.

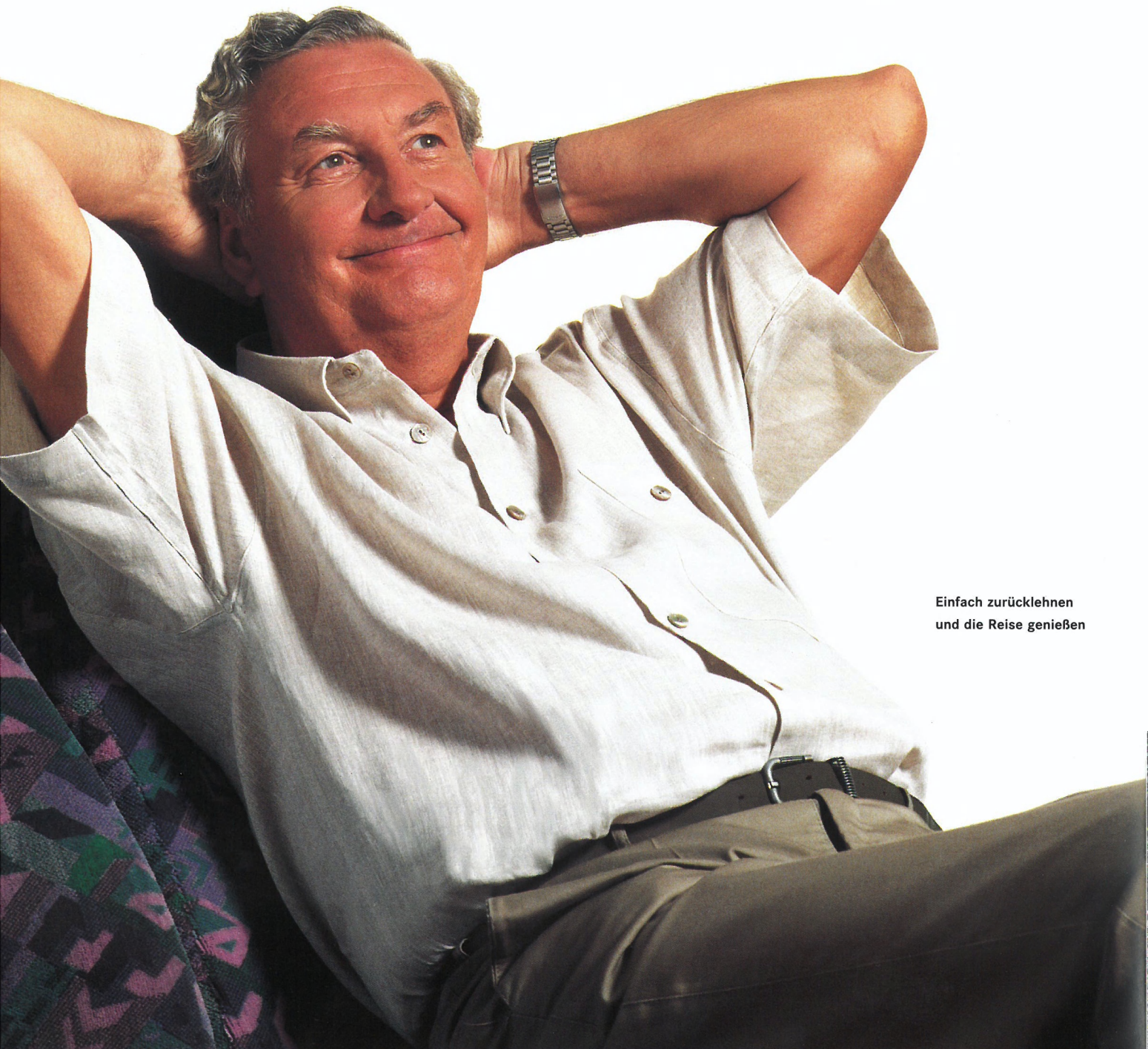

**Einfach zurücklehnen
und die Reise genießen**



Die vielen erfreulichen Ausstattungsdetails ...

haben meist auch einen ganz praktischen Aspekt: Zum Beispiel die Gepäckklappen im Fahrgastraum, in denen die vielen Kleinigkeiten Ihrer Fahrgäste sicher aufgehoben und besser aufgeräumt sind. Oder auch die Klapptische an jedem Fahrgastsitz, die stets in ihrer waagerechten Position verharren, auch wenn sich der Vordermann mit seinem Sitz bequem zurücklehnt.

Hinzu kommt die breite Palette von Extras: Die Videoanlage und Mehrkanaltonanlage, die Küche und der Kühlschrank, Raumstereo, Rollos oder Vorhänge und Toilette – das alles und mehr macht das Reisen in einem O 404 SHD so unvergeßlich angenehm.

Übrigens: Auf Seite 16 finden Sie die wichtigsten Angaben zur Ausstattung des O 404 SHD. Lassen Sie sich einfach positiv überraschen.

Das freut den Fahrer

Auch der Fahrer hat bei der Ausstattung des O 404 unsere ganze Aufmerksamkeit, denn er leistet schließlich ganze Arbeit. Die Fahrertür gehört



Individuelle Ausstattung mit höchstem Reisekomfort

zum Beispiel zum serienmäßigen Lieferumfang. Auf Wunsch gibt es die komfortabel ausgestattete Fahrerschlafkabine. Die großen Kofferraumklappen sind durch die Hubkinematik kinderleicht zu bedienen und platzsparend zu öffnen. Zur Sicherheit gibt es die Zentralverriegelung. Und nicht zuletzt: Die Unterbringung des Reserve-rads ist so praktisch, daß ein Reifenwechsel problemlos und zeitsparend vonstatten gehen kann.





Einladend

14

Den O 404 SHD gibt es in einer Länge von 12 Metern; mit 11 - 13 Sitzreihen. Die Ausstattungsklassen Luxus und Superluxus lassen keine Ihrer Wünsche offen. Und erfüllen selbst die höchsten Ansprüche Ihrer Fahrgäste. Bis zum 5ten Stern.



Der O 404 15 SHD

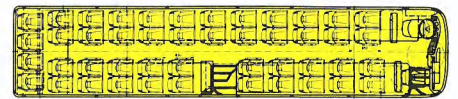
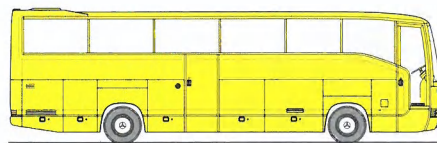

Abmessungen und Türlagen

Höhe	3748 mm
Breite	2500 mm
Spurweite, vorne	2054 mm
Spurweite, hinten	1822 mm
Einstiegshöhe von Fahrbahn	352 mm

Der O 404 15 SHD

Länge	11980 mm
Radstand	6250 mm
Überhang, vorne	2595 mm
Überhang, hinten	3135 mm
max. Kofferraumvolumen	12,5 m ³
Wendekreis	21292 mm

Der O 404 10 SHD kann mit 11 - 13 Sitzreihen ausgestattet werden. Er wird mit Mitteltür geliefert.
Motorisierung: 250/280 kW (340/381 PS)

O 404 SHD: Der Raum für Ihre Unternehmungen



Auf ein Wort – zur Sicherheit
Nämlich zu den Sitzen. Sie sind nach neuesten orthopädischen und ergonomischen Erkenntnissen geformt und vielfältig verstellbar. Die Polster sind mit hochwertigen und pflegeleichten Stoffen bezogen. Daß die Sitze jedoch auch einen ganz wichtigen Beitrag zur passiven Sicherheit leisten, bleibt Ihnen

Fahrgästen auf den ersten Blick verborgen. Denn unterhalb der Sitzflächen befindet sich ein Crash-Element, das – im Falle eines Falles – die Bewegungsenergie bei einem Aufprall wirksam abbaut und so gemeinsam mit den glatten Rückenlehnen ein Höchstmaß an Sicherheit gewährleistet.



Auf Wunsch im
**O 404 SHD: die Soft-
line-Bestuhlung von
Mercedes-Benz für
höchsten Sitzkomfort**

O 404 SHD: Die Ausstattung für höchsten Reisekomfort

Code	Serienbeschreibung O 404 SHD mit Euro 1-Motor (Stand Aug. '94)	15 Reih	
		L	S
A 28	Hinterachse 40 : 12, 127 km/h bei Bereifung 295/80R22,5 oder 11R22,5 (nicht i.V.M. OM 402 LA)	•	•
A 29	Hinterachse 46 : 15 127 km/h bei Bereifung 295/80R22,5; Geschwindigkeit wird mit einer Geschwindigkeitsbegrenzungsanlage auf 100 km/h reduziert, i.V.m. OM 402LA	○	○
A 70	Antriebs-Schlupfregelung (ASR)	•	•
B 02	Bremsanlage-Antiblockiersystem (ABS)	•	•
B 04	Scheibenbremse an Vorder- und Hinterachse	•	•
B 09	Voith-Retarder mit vollelektronischer Steuerung	•	•
B 69	Druckluftbehälter Aluminium	•	•
B 70	Frostschutzpumpe BOSCH	•	•
C 11	Stabilisator Vorderachse	•	•
C 12	Stabilisator Hinterachse	•	•
C 17	Kombinierte Karosserie-Absenk- und Hebevorrichtung Absenkmöglichkeit 90 mm, Höhenverstellung ca. 70 mm	○	•
C 25	Druckluftthorn	○	•
C 30	Lenksäule mit Höhen- und Neigungsverstellung	○	•
E 02	Steckdose für FDS (Fahrzeug Diagnose System)	•	•
E 24	Radioanlage „Blaupunkt“, 24 Volt, SQR 01, Bedienteil BCA 08 TA mit ARI und Cassettenbehälter	•	•
E 33	Handmikrofon „Blaupunkt“ mit Aufrollautomatik	○	•
E 35	Schwanenhalsmikrofon „Blaupunkt“, links vom Fahrer stehend	•	•
E 52	Raum-Stereo	•	•
E 63	Antenne für Radio	•	•
E 79	Digitaluhr im Vorbau oben	○	•
E 80	Batterien 2 x 200 AH	○	•
F 02	Windschutzscheibe Verbundglas, glasklar einteilig	•	○
F 13	Windschutzscheibe Verbundglas, oben grün eingefärbt	○	•
F 30	Sonnenrollo an Windschutzscheibe durchgehend, elektromotorisch	○	•
F 31	Sonnenrollo an Windschutzscheibe durchgehend, manuell	•	•
F 62	Rückblickspegel außen heizbar	•	○
F 63	Rückblickspegel außen heizbar u. elektr. verstellbar	○	•
F 70	Innenspiegel elektrisch verstellbar	○	•
F 71	Innenspiegel manuell verstellbar	•	•
G 07	Getriebe mit erhöhter Anfahrübersetzung 8,2, i.V.m. OM 402LA, i.V.m. OM 441LA	•	•
G 40	Getriebeölkühlung	○	○
G 60	Getriebe ZF 8S-180 mit AVS, i.V.m. OM 402 LA	○	○
G 61	Elektropneumatische Schalthilfe (EPS)	•	•
G 62	Getriebe mit mechanischer Schaltung	○	○
G 63	Getriebe ZF 8S-180 mit mechanischer Schaltung, i.V.m. OM 402 LA	○	○
H 01	Heckklimaanlage mit integrierter Heizung	○	•
H 10	Flächenheizung an Seitenwand und Boden, einschließlich Abdeckung an Seitenwand	•	•
H 25	Vorwärmgerät Fa. Eberspächer, wahlweise H26	•	•
H 26	Vorwärmgerät Fa. Webasto, wahlweise H25	•	•
J 35	Temperaturanz. auf I-Tafel für Innen- u. Außentemperatur	○	•
L 10	Sparschaltung für Innenbeleuchtung und Gebläse	○	•
L 26	Leseleuchte für FNS im Handschuhfach	○	•
L 30	Mittelgangleuchte im Stuhlfuß gangseitig	○	•
L 32	Banklicht im Deckenluftkanal (Tableau)	○	•
L 33	Spotlicht im Deckenluftkanal (Tableau)	○	•
L 56	Luftdüsen für 13 Sitzreihen	•	•
L 70	Kofferraumbeleuchtung	•	•
MB 1	Motor mit Konstantdrossel	○	○
M 25	E-Gas-Anlage bei Euro 1-Motor	•	•
M 33	Motorölablaß-Schraube, magnetisch	•	•
M 61	Zweite Lichtmaschine, Fabr. BOSCH 140A	○	•
M 77	Kühlwasserstandanzeige mit Schauglas	○	•
M 87	Geschwindigkeitsbegrenzungsanlage Reduzierung auf 100 km/h	•	•
M 89	Flammanlage bei Euro 1-Motor	•	•
P 80	Fahrerunterbringungs-fach hinter Hinterachse	•	•
RM 1	Reifen in „M“-Ausführung	•	•
R 35	Reifen 295/80R22,5 und Scheibenrad 8,25 x 22,5	•	•
R 47	Leichtmetallräder mit Mittenzentrierung	•	•



Code	Serienbeschreibung O 404 SHD	15 Reih	
		L	S
S 01	Fahrersitz Fabr. Grammer MSG90 mit Sicherheitsgurt und Kopfstütze	●	●
S 17	Fahrersitz luftgefedert (Scherenschwingsitz)	●	●
S 20	Fahrersitz drehbar	●	●
S 43	Fahrernebensitz mit klappbarem Sitzkissen (Kinostuhl) mit Armlehnen und Sicherheitsgurt, nicht drehbar	○	●
T 02	Fahrertür links mit Fahrerschrank	○	●
T 03	Fahrertür links ohne Fahrerschrank	●	
T 15	Außenschwingtür Mitte einflügelig, Türlage 1720, nur bei -2 Sitzreihen	●	●
T 16	Außenschwingtür Mitte einflügelig, Türlage 2053, nur bei -1 oder -3 Sitzreihen	○	○
T 60	Scheibe an Fahrertür heizbar	○	●
U 04	Reise-Komfort mit Seiten- und Lehnenverstellung = RKL* Rückseite-Rückenlehne Dralonvelours verkleidet, Aschenbecher, Armlehne gangseitig, Gepäcknetze, Kopfschonbezüge, Haltegriffe	●	●
U 09	Rückenlehne 690 mm hoch	●	●
U 51	Bestuhlung 1/51	●	●
U 75	Rückenlehnen-Rückseite bezogen Nadelvlies - z. Zt. nur in Aero grau dunkel 3041 lieferbar	●	●
V 05	Seitenwand-Innenverkleidung in Polyesterplüsch uni	●	●
V 10	Chemikalienoilette Unterflur vor Mitteltür	○	●
V 19	Fahrerliege hinter Mitteltür, Einbaumöglichkeit, Klappfenster rechts in Außenklappen	●	●
V 21	Kühltruhe mit 2 Körben, im Vorbau, Fa. Frenzel, Inhalt 64 Dosen = 52 Liter	○	●
V 35	Vorhänge an Seitenfenster	●	●
V 41	Haltebügel mit Schutzwand hinter Fahrer mit Fußstütze, stoffbezogen	○	●
V 43	Haltebügel mit Schutzwand vorn rechts mit Fußstütze und Einstiegsgriff, stoffbezogen	○	●
V 45	Haltebügel mit Schutzwand hinter Mitteltür mit Fußstütze und Einstiegsgriff, stoffbezogen	●	●
V 46	Haltebügel hinter Fahrer mit Fußstütze	●	○
V 47	Haltebügel vorn rechts mit Fußstütze und Einstiegsgriff	●	
V 49	Ablage am Haltebügel mit 2 Becheraufnahmen	○	●
V 50	Gepäckablage mit Klappen	○	●
V 51	Gepäckablage am Fahrerplatz Einfachablage (folienbeschichtet)	○	
V 56	Geschematten lose verlegt im Fahrerpodest, Mittelgang u. vor Fondsitzen	○	●
V 66	Luftkanal mit Dralonvelours verkleidet	●	●
V 68	Innendecke über Gepäckablage und Abdeckung zwischen Gepäckablage und Luftkanal mit Folie verkleidet.	○	
V 69	Innendecke über Gepäckablage und Abdeckung zwischen Gepäckablage und Luftkanal mit Dralonvelours verkleidet. Linker Handlaufbereich nicht verkleidet.	●	●
V 70	Innendecke, Mitte (einschl. Dachluken) mit Folie verkleidet	○	○
V 71	Innendecke, Mitte (einschl. Dachluken) mit Dralonvelours verkleidet	●	●
V 74	Gepäckablage am Fahrerplatz mit Klappe. Dralonvelours verkleidet	●	●
V 75	Vorbaudecke mit Folie verkleidet	○	
V 76	Vorbaudecke mit Strickvelours verkleidet	●	●
V 85	Kofferraumbelag (Noppenbelag)	○	●
WK 2	Außenklappen mit Hubkinematik und innenverkleidet	●	●
W 06	Zentralverriegelung für Kofferklappen und Türen. Kofferklappen links und rechts getrennt.	○	●
W 21	Seitenscheiben Doppelverglasung grün und Fahrertür einfache Scheiben grün AST vorn einfach grüne Scheiben, beheizt	●	●
W 50	Heckscheibe doppelverglast grün	●	●
W 62	Ski-Halter im Heck, Einbaumöglichkeit für K- und L-Varianten ab 1.5.94 Serie	○	●
Y 68	Lackierung einfarbig	○	○
Y 70	Lackierung zweifarbig	●	●

L = Luxusausstattung S = Superluxusausstattung

● = Grundausrüstung ○ = Sonderausstattung

Einer unserer meistgefragten Typen

Ihr Omnibusbeauftragter

Sie kennen ihn ja: Ihren Mann für alle Fälle. Der bei uns natürlich auch eine Frau sein kann! Der Sie in allen Fragen rund um den Omnibus berät. Und der Termine für Sie vereinbart und alle Kontakte zur gesamten Mercedes-Benz Betreuungsmannschaft herstellt: zum Werkskundendienst, zum nächstgelegenen Mercedes-

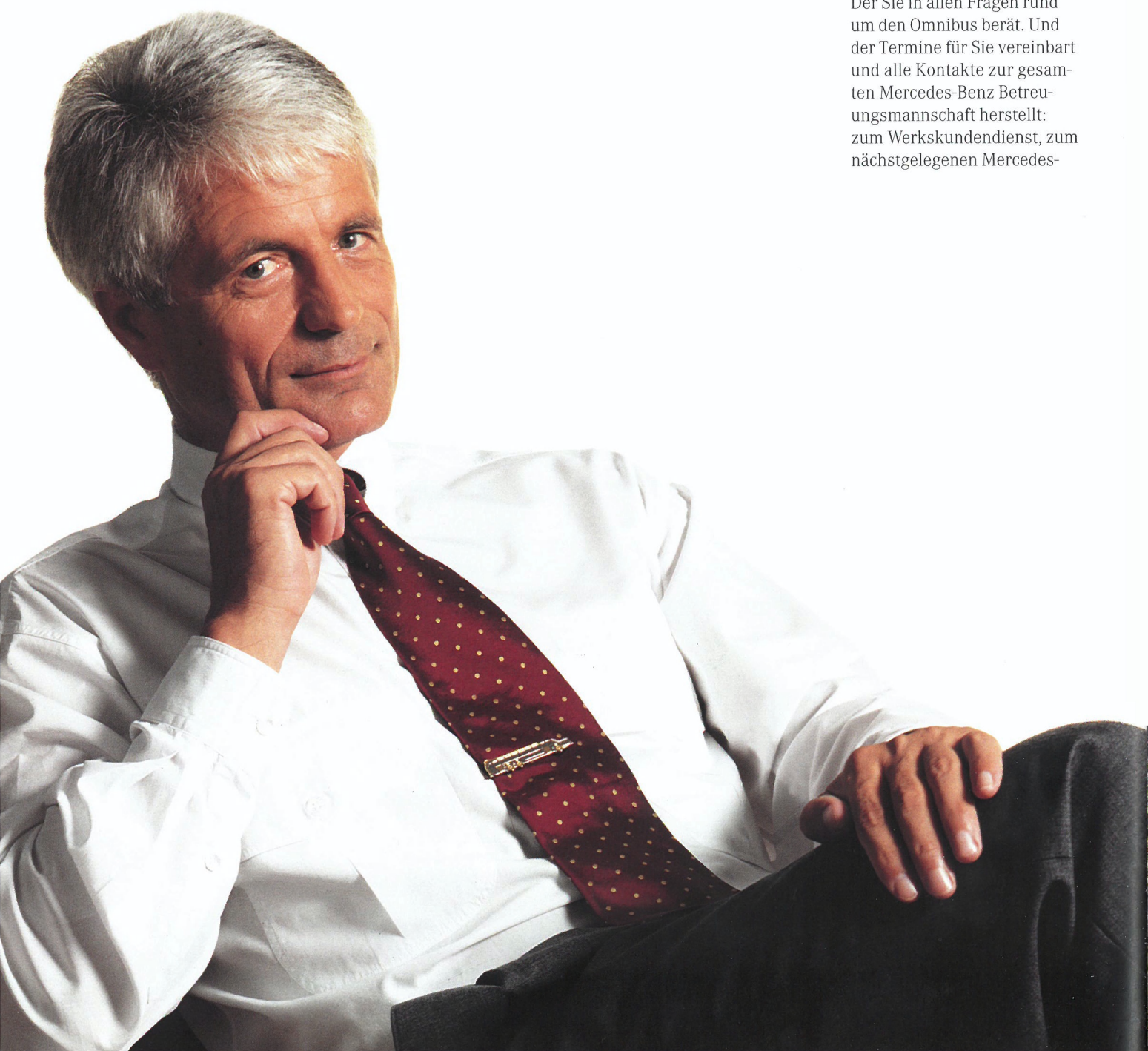

Betreuung, Beratung, Schulung und Lehrgang: unser Service, der Sie stets noch ein Stückchen weiterbringt



Benz Stützpunkt und zu speziellen Fachbereichen. Zum Thema Finanzierung berät Sie Ihr Omnibusbeauftragter ganz persönlich und umfassend. Das Mercedes-Benz Lease Finanz Programm bietet Ihnen sehr interessante Alternativen zum Kauf. Ganz gleich, ob Leasing oder Finanzierung – eine speziell auf Ihre Bedürfnisse zugeschnittene, individuell entwickelte Lösung macht sich schließlich immer für Sie bezahlt.

Unsere Design-Beratung

In Sachen Ausstattungs- und Lackierungsberatung helfen unsere Designer weiter. Sie sorgen für eine gelungene und individuelle Gestaltung und Beschriftung Ihres O 404 und beraten Sie auch bei der Farbgestaltung des Innenraums.

Sie machen Werbung ...

... dann unterstützen wir Sie auch gerne hierbei. Wir stellen Ihnen einen ganzen Koffer voller Maßnahmen zur Verfügung: mit Anzeigenvorlagen, vorbereiteten Pressemeldungen, Broschüren und mehr. Fragen Sie einfach nach Ihrem Marketingkoffer.

Unser Lehrgangsangebot

Jedes Jahr bieten wir zu verschiedenen Themenbereichen rund um den Omnibus Lehrgänge an. Wir vermitteln in Theorie und Praxis all das, was Sie, Ihre Fahrer, Betriebs- und Werkstattleiter, Meister und Monteure über die Technik, Wartung und Pflege eines O 404 wissen wollen. Und wissen sollten.

Darüber hinaus bieten wir Omnibusfahrern einen Lehrgang 'Fahrerinformation' an. Und im speziellen, dreitägigen Sicherheitslehrgang auf dem Hockenheim-Ring kann geübt werden, wie sich ein O 404 in Grenzbereichen verhält – und wie kritische Situationen im Alltag noch besser beherrscht werden können.

So bleiben Sie mobil

Ob zu Hause oder unterwegs in Europa – wenn Sie einmal Hilfe benötigen oder ein technisches Problem auftaucht, dann ist es bis zur nächsten Werkstatt meist nicht weit. Oft genügt sogar ein kurzer Anruf, und unser rund um die Uhr verfügbare 'Service 24h' kommt in einem Werkstattmobil direkt zu Ihnen, um an Ort und Stelle dafür zu sorgen, daß die Reise weitergehen kann.

In ganz Europa stehen rund 2700 Kundendienstbetriebe zur Verfügung. Mit geschultem Personal, das für sorgfältigste Arbeit garantiert. Sollte ein wenig gängiges Ersatzteil einmal nicht vorrätig sein, so wird es über unseren Teile-Expressdienst meist über Nacht besorgt. Noch viele Jahre nach Modellauslauf garantieren wir Ihnen die Ersatzteilversorgung. So sind Sie bis weit ins nächste Jahrtausend bestens versorgt.

Bis zum Wiederverkauf

Weil Sie mit jedem Mercedes-Benz Reiseomnibus ein Stück Gesamtwirtschaftlichkeit erwerben, können Sie sicher sein, daß er sich auch beim Wiederverkauf für Sie bezahlt macht. Und zwar in unserem OGC in Frankfurt, dem weltweit größten Omnibus-Gebrauchtwagen-Handel. Hier machen wir Ihnen für Ihren Gebrauchten – ob mit oder ohne Stern – ein attraktives Angebot. Und hier beweist sich der Werterhalt, den wir – von der Entwicklung über die Produktion bis hin zum Service – jedem Mercedes-Benz Reiseomnibus mit auf den Weg geben.

Unser Reparatur-Notdienst: Unter Telefon 0130-5005 springt er zu jeder Zeit für Sie ein



Anruf genügt



In dieser Mercedes-Benz-Broschüre haben Sie den O 404 SHD kennengelernt. Sollten Sie darüber hinaus Fragen haben – Ihr Omnibusbeauftragter ist gerne für Sie da. Über Mercedes-Benz Reisebusse stehen Ihnen folgende Druckschriften zur Verfügung:

**Reiseomnibus-
Programm**

**Typenbroschüre
O 404 RH und Advantage**

**Typenbroschüre
O 404 RHD und Advantage**

**Typenbroschüre
O 404 SHD**

**Typenbroschüre
O 350 Turismo**

Bitte beachten Sie, daß wir uns Änderungen in Konstruktion und Ausstattung vorbehalten und die Angaben in dieser Broschüre als annähernd zu betrachten sind. Abbildungen können auch Sonderausstattungen enthalten, die nicht zum serienmäßigen Lieferumfang gehören. Diese Broschüre kann ebenso Typen und Betreuungsleistungen enthalten, die in einzelnen Ländern nicht angeboten werden.



Mercedes-Benz
Omnibusse