

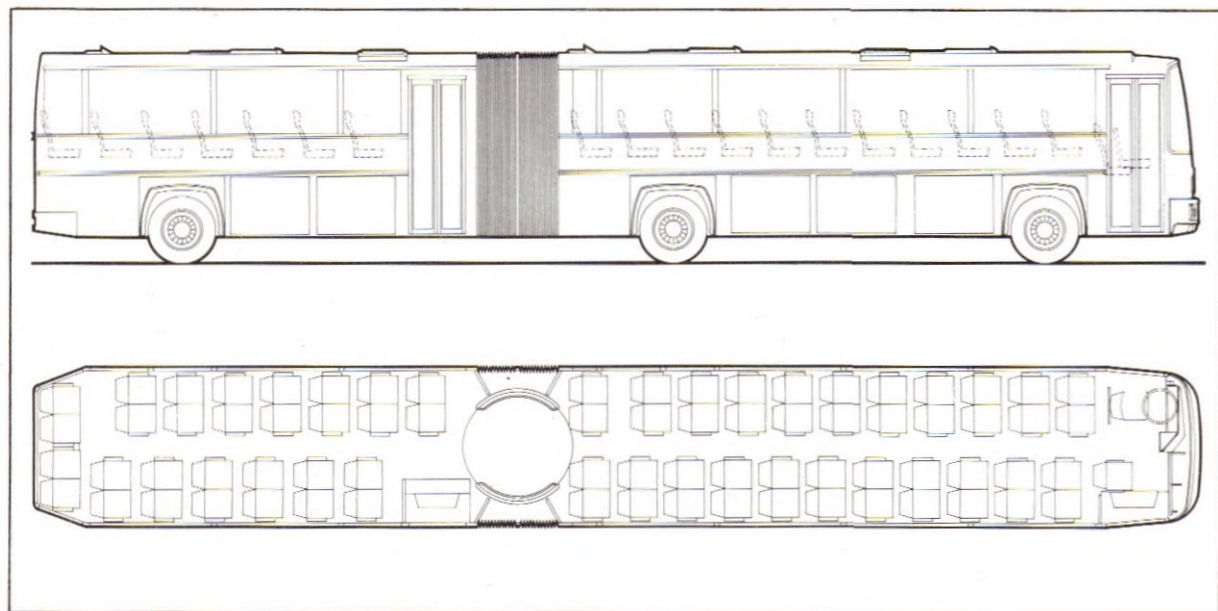

HOLLAND INTERNATIONAL

Technische specificatie MBG 205 DKTL 575 CL

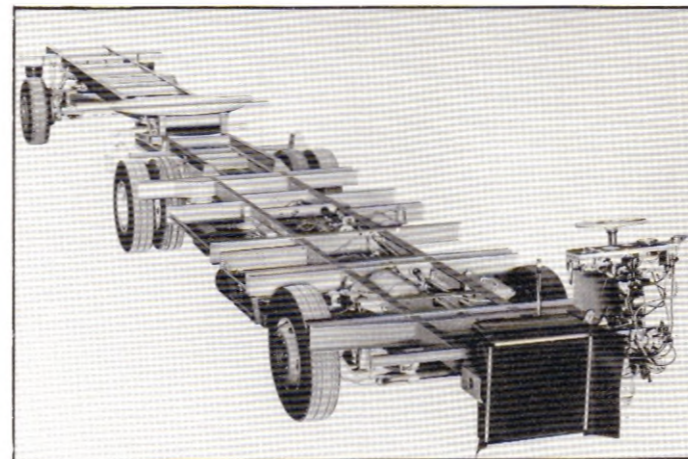
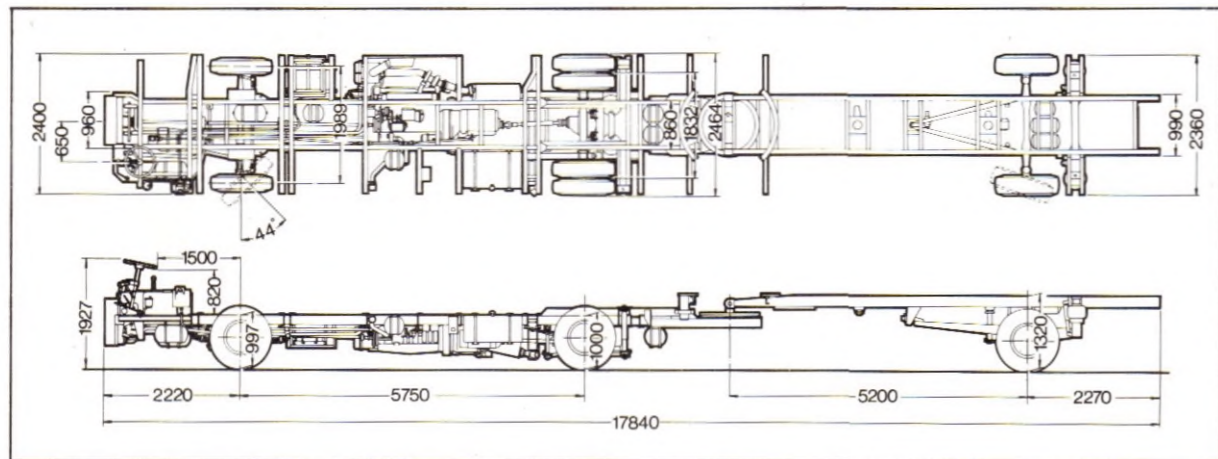

Mogelijke zitplaatsindeling

Gewichten	
Leeg chassise gewicht	7700 kg
Maximale asbelastingen	
Vooras	6.500 kg
Middelste as	10.000 kg
Achteras	8.000 kg
Totaal	24.500 kg

Motor	DKTL 1160 dieselmotor, 4-takt, directe insputing, drukvulling	Middelste as	luchtvering, dubbelwerkende telescopische schokdempers, stabilisator
Type	185 kW (252 pk)/2200 t.p.m.	Stuurinrichting	8066 kogelkringloop, hydraulisch bekrachtigd
Max. vermogen	960 Nm (97,5 mkg)/1400 t.p.m.	Type	22,7 : 1
Max. koppel	6	Overbrengingsverhouding	over hart
Aantal cilinders	130 x 146 mm	Draaistraal	buitenste voorwiel
Boring x slag	11,6 liter		ca. 10 m
Slagvolume	15 : 1	Wielen en banden	
Compressieverhouding	filter met droog verwisselbaar element, turbocompressor, startgloeispiralen	Schijfwielen	8,25 x 22,5 (10 gaats)
Luchtinlaatsysteem	waterkoeling met centrifugaal-pomp en 2 thermostaten; zelfdenkende ventilator, oliekoeler, speciale zuigerkoeling	Banden	12-22,5 radiaal 7x
	smering onder druk, oliefilter met 2 verwisselbare elementen	Remmen	
Koelsysteem		Bedrijfsrem	luchtdruk gescheiden
		Noodrem	gekombineerd met parkeerrem
Smeersysteem		Parkeerrem	veerrem op middelste as en achteras
		Remvoering	afm. vooras 419 x 152 mm
Chassis			afm. middelste as 419 x 178 mm
Chassisraam	geheel elektrisch gelast		afm. achterste as 419 x 178 mm
Langliggers	170 x 75 x 5 mm	Elektrische installatie	24 V
Brandstoftank	325 l.	Spanning	80 A
		Wisselstroomdynamo	200 Ah 2x
Koppeling		Accu's	5,5 kW, met sperrelais
Type	enkelvoudige droge plaat	Startmotor	
Diameter	380 mm	Aanhanger	
Bediening	hydraulisch, luchtdruk bekrachtigd	Merk	Schenk, type, GOBL 8000
		Vering	type Schenk L met 2 schokbrekers, integrale luchtvering
Versnellingsbak met voorschakelbak		Banden	F 20 Pilote 3x
Type	S 6-80 + GV 80	Faltenbalg	Merk Hubner
Uitvoering	liggend, gesynchroniseerd	Overige uitrusting	
Aantal versnellingen	2 x 6	Vloerplaat t.p.v. stuurkolom	Schakelaar lichtsignaal
Overbrengingsverhoudingen		pedalen	Controlelampen voor:
		Waarschuwingsknipperlichten	groot licht
		Gereedschap	koelwatertemperatuur
		Brandstofmeter	laadstroom
		E-tachograaf, 2 chauffeurs, dagregistratie	luchtdruk
		Koelwatertemperatuurmeter	luchtfiler
		Luchtdrukmeter	oliedruk
		Oliedrukmeter	parkeerrem
		Toerenteller	richtingaanwijzer
		Verklikkeroverspanning	startgloeispiralen
		Hoofdschakelaar	waarschuwingsknipperlichten
		Koudstartschakelaar	
		Schakelaar ventilateur	
Vooras		Tegen meerprijs leverbaar	
Type	N140	Wisselstroomdynamo 120A	
Middelste as		Volautomatische versnellingsbak	
Type	2255		
Uitvoering	vrijdragend, pignion en kroonwiel met hypoidvertanding		
Overbrengingsverhouding	4,62 : 1		
Max. snelheid	114 km/h*		
	* afhankelijk van opbouw, gewicht, rij-omstandigheden		
Vering			
Vooras	luchtvering gekombineerd met parabolische veren, dubbelwerkende telescopische schokdempers, stabilisator		